

LIMPIADORES SECUNDARIOS

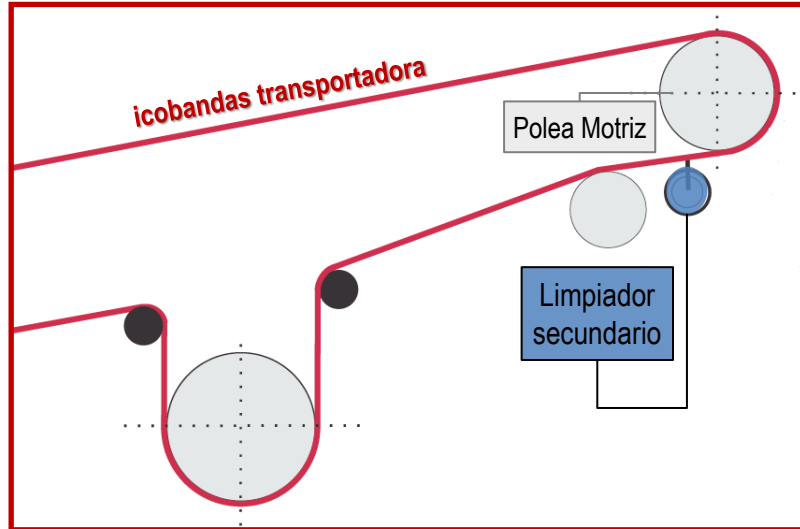

Limpian el material adherido a la icobandas transportadora después de la polea de descarga para evitar derrames en el retorno de la banda.



LIMPIADORES SECUNDARIOS

icobandas s.a. 

Los limpiadores secundarios se instalan en el retorno de la **icobandas transportadora**, después de la polea de descarga con un ancho igual o mayor al de la banda, equivalente al del trayecto del material sobre la misma. Esta posición permite que el material removido caiga dentro del chute evitando desperdicios y contaminación.

Este tipo de limpiador remueve 80-85% del material adherido a la banda sobre la cubierta superior que el limpiador primario no pudo retirar. Para lograr lo anterior es importante definir y clasificar el material a granel transportado. Cambios en la fuente y material a granel pueden tener un impacto significativo en la habilidad del sistema de limpieza. Algunos elementos básicos de clasificación son: tamaño, fluidez, abrasividad, humedad, entre otros.

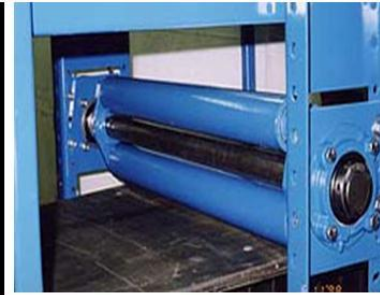

El limpiador **Wash-Box™** está diseñado para operar en el lado de retorno de la **icobandas® transportadora**. Cada caja de acero está equipada con una combinación de rodillos de presión, barras rociadoras y limpiadores **Razor-Back™**. Puede ser construida también de acuerdo al requerimiento de cada cliente. Las boquillas rocían agua que suaviza el material adherido a la banda y lubrica para mantener una presión efectiva de limpieza.

Beneficios:

- *Totalmente Cerrado.* El sistema Wash-Box provee una excelente limpieza mientras contiene los líquidos desechados.
- *Puerta de Inspección y servicio removible a cada lado.*
- *Juego doble de limpiadores Razor-Back y bayetilla de secado.*
- *Presión Uniforme.* El rodillo de amarre ejerce presión uniforme sobre ambos juegos de limpiadores Razor-Back.
- Tubería de drenaje NPT de 6".



Ancho Banda	Número de Boquillas por Barra	Cantidad Total de Boquillas	Capacidad a 60 PSI (GPM)			
			6	8	10	15
18	2	4	2,92	3,92	4,80	7,20
24	2	4	2,92	3,92	4,80	7,20
30	3	6	4,38	5,88	7,20	10,80
36	3	6	4,38	5,88	7,20	10,80
42	4	8	5,84	7,84	9,60	14,40
48	4	8	5,84	7,84	9,60	14,40
54	5	10	7,30	9,80	12,00	18,00
60	5	10	7,30	9,80	12,00	18,00
66	6	12	8,76	11,76	14,40	21,60
72	6	12	8,76	11,76	14,40	21,60
78	7	14	10,22	13,72	16,80	25,20
84	7	14	10,22	13,72	16,80	25,20
90	8	16	11,68	15,68	19,20	28,80
96	8	16	11,68	15,68	19,20	28,80

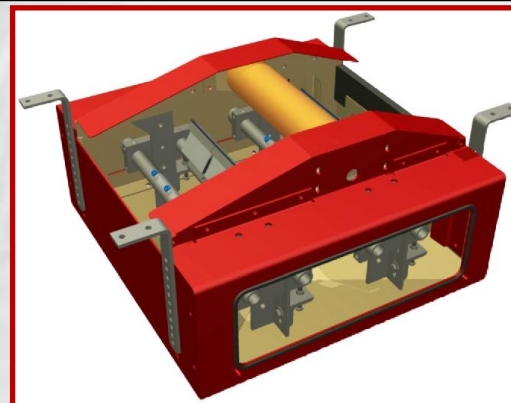

LIMPIADORES SECUNDARIOS FORMULARIO

EMPRESA: _____ CIUDAD: _____ FECHA: DD-MM-AAAA
TELEFONO: _____ NOMBRE/CODIGO TRANSPORTADOR: _____
CONTACTO: _____ BANDA REVERSIBLE: _____ VELOCIDAD BANDA (m/s): _____

1. ANCHO ESTRUCTURA (mm): _____

2. ANCHO DE LA BANDA (mm): _____

3. ANCHO DEL TRAYECTO DE LA CARGA (mm): _____

4. CARACTERÍSTICAS DEL MATERIAL TRANSPORTADO:

Nombre material: _____ Alimenticio: _____
Granulometría/tamaño: _____ Pegajoso: _____
Seco / Húmedo: _____ Abrasivo fino: _____
Temperatura: _____ Abrasivo: _____
Grasoso/Aceitoso: _____ Otro: _____

5. TIPO DE EMPALME DE LA ICOBANDAS TRANSPORTADORA:

Mecánico: _____
Vulcanizado Frío: _____
Vulcanizado Caliente Escalonado: _____
Vulcanizado Caliente Dedos: _____

